

DKL Fertigungstechnik

Perfektion und Präzision bis ins kleinste Detail



Gliederung

- Das sind wir
- Unsere Kontaktdaten
- Unsere Tätigkeitsfelder
- Oberflächentechnik
- Unsere Zielpyramide



Das sind wir

Perfektion bis ins kleinste Detail!

Wir sind ein Familienunternehmen, gegründet von Dominik Lösl. Im Herzen vom niederbayrischen Winzer stellen wir unsere Fachkompetenz unter Beweis. DKL steht für beste Qualität in kürzester Zeit. Dabei haben Kundenzufriedenheit und bester Service für uns einen hohen Stellenwert.

Das erfahrene Team der DKL Fertigungstechnik sorgt mit innovativen und fachkompetenten Lösungen für ein Maximum an Kundenzufriedenheit. Ganz getreu dem Motto – „nur ein zufriedener Kunde bestellt wieder!“ Dabei gelten für uns höchste Qualitätsstandards.

Unsere Leistungsbereiche erstrecken sich über Einzel- und Serienfertigungen, Anlagen- und Vorrichtungsbau bis über Konstruktion und Entwicklung. Desweiteren bieten wir Lösungen für den Motorsport (Automobil & Kart-Racing) an. Der Hauptbereich ist das Fertigen kompletter Vorrichtungen bis hinzu Greifersystemen.



Unsere Kontaktdaten

Geschäftsführer: Dominik Lösl

Anschrift: Loh 5
94577 Winzer

Tel.: 08545/9714488

Email: info@dkl-fertigungstechnik.com

Web: www.dkl-fertigungstechnik.com



Unsere Tätigkeitsfelder

**Anlagen- und
Vorrichtungsbau**

**Einzel – und
Serienfertigung**

Motorsport

**Konstruktion
und Entwicklung**



Anlagen- und Vorrichtungsbau

Mit modernen CAD/CAM-Systemen können wir jedes Daten-Format der Kundenzeichnungen verarbeiten und auch ausliefern.

Wir fertigen für Sie: Lehren, kleine Stanzwerkzeuge, Hilfsvorrichtungen, Montagevorrichtungen. Auch komplette Anlagen in Kooperation mit Elektrotechnik und Steuerungsbau sind für uns kein Problem.

Auf der folgenden Seite ein paar Impressionen zum Thema Anlagen- und Vorrichtungsbau



Impressionen Vorrichtungsbau



Einzel- und Serienfertigung

Wir fertigen für Sie mit unserem modernen Maschinenpark sämtliche Dreh- und Frästeile für Einzel-, Klein- und Großserien – absolut reproduzierbar.

Im eigenen Härteofen können wir Teile auch äußerst schnell und günstig wärmebehandeln, wie z.B. Härten, Einsatzhärten, Brünieren, Anlassen, Weichglühen, Zwischenglühen.

Durch unseren Maschinenpark sind wir in der Lage für Sie Teile bis zu einem Durchmesser von 50mm von der Stange zu fertigen. Bis 300mm im Futter.

Auf der folgenden Seite sehen Sie einige Impressionen für unsere Einzel- und Serienfertigung:



Impressionen Einzelteilerfertigung



Konstruktion und Entwicklung

Wir konstruieren bei Bedarf auch Vorrichtungen, Werkzeuge sowie komplexe Anlagen.
Wir liefern Ihnen die Zeichnungen in jedem von Ihnen gewünschten Format!
In unserem Programm haben wir die Systeme SolidWorks und Autodesk Inventor.

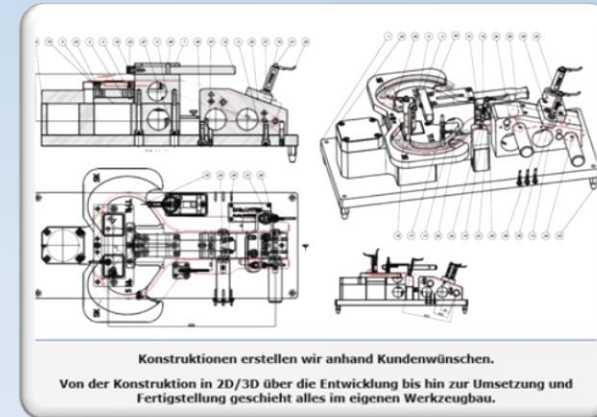
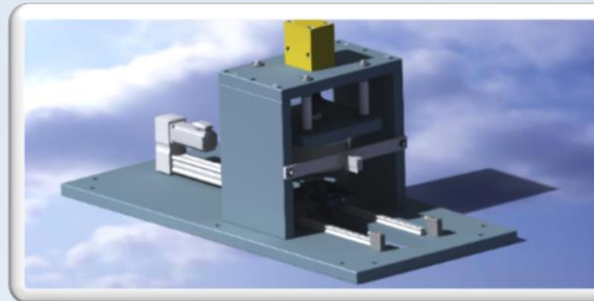
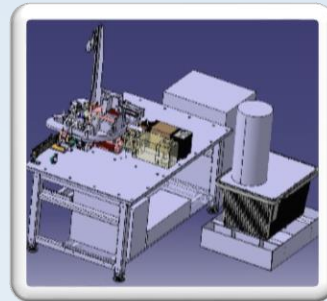
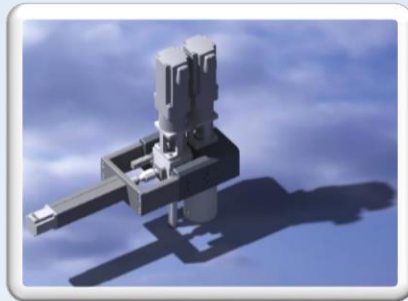
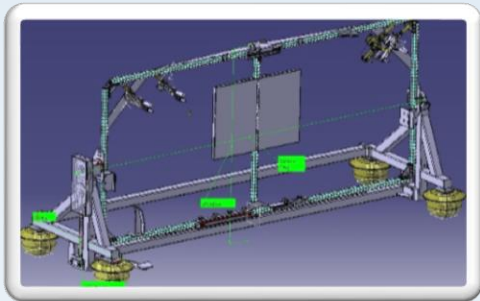

Motorsport (Automobil & Kart-Racing)

Für den Bereich Motorsport fertigen wir spezifische Teile nach Kundenauftrag. Hier einige Beispiele, die wir für verschiedene Hersteller individuell anfertigen:

- Drosselklappenteile & Ansaugtrichter (hier für VW-Motorsport)
- Achsschenkel Gruppe A (hier für VW)
- Getriebewellen (hier Getriebe-Eingangswelle für Porsche)
- Getriebe (hier geradverzahnt / Ford)
- Zylinderkopfbearbeitung auf 5-Achs-CNC-Fräsmaschinen



Oberflächentechnik

Wir bieten Ihnen folgende
Oberflächenverfahren in unserem
Hause an:

Einsatzhärten

Lackieren

Brünieren

Nitrieren

Oberflächentechnik

Zusammen mit unseren Partnerfirmen,
können wir Ihnen nachfolgende Leistungen
anbieten:

Galvanisch Verzinken

Eloxieren

Vakuumhärten

sonstiges

Wieso DKL?

„Bei Bedarf erhalten Sie alles aus einer Hand, das Frästeil mit Lackierbehandlung und Lasergravur, das Drehteil mit Oberflächenbehandlung und Warmbrünierung oder eine komplette Montagevorrichtung inklusive Konstruktion“.

Durch unseren Breit aufgestellten Maschinenpark erhalten Sie von uns maximale Flexibilität und Termintreue. Aufgrund des weit ausgebauten Partnernetzwerks finden wir für jedes Bauteil / Maschine eine Lösung.

Folgende Ausstattung können wir anbieten:

- 4x CNC-Fräsmaschine
- 1x CNC-Drehmaschine
- 1x Zyklendrehmaschine
- 1x Konventionelle Drehmaschine
- 1x Plasmaschneidanlage
- 1x Brennschneidanlage
- 1x Härteofen
- 1x 20 Tonnen Presse
- 1x Trowalisieranlage
- 2x ONE CNC / CAM
- 1x Autodesk Inventor
- 1x SolidWorks
- 1x Brünieranlage
- 1x Lackierbereich
- Faserlaser
- Konventionelle Graviermaschine

NEU bei DKL!

Gleitschleifen

DKL Fertigungstechnik setzt im Bereich Gleitschleifen auf Trogvibrationsanlagen mit einem Nutzvolumen von 105Litern.

Durch verschiedenste Schleifkörper aus z.B. Keramik, Maisschrot oder Kunststoff haben wir für jedes Bauteil die optimale Lösung

Entgraten

Abrunden

Polieren

Entzundern

Lieferzeit 3-5 AT nach Wareneingang

DKL Fertigungstechnik UG info@dkl-fertigungstechnik.com
Loh 5 Tel.: 0151/41641295
94577 Winzer www.dkl-fertigungstechnik.com

The logo for DKL, featuring the letters 'DKL' in a bold, blue, sans-serif font. The letters are slightly shadowed to give a 3D effect.

Unsere Ziel-Pyramide



Gerne bearbeiten wir Ihre Anfragen. Zu unserem Service gehört eine sehr zeitnahe Angebotserstellung. Sie können von uns Flexibilität und Liefertreue erwarten sowie maßhaltige, vor Auslieferung vermessene Teile. Getreu dem Motto „.....nur ein zufriedener Kunde kommt wieder und empfiehlt uns auch weiter.....“ versuchen wir ständig, den Kundenwünschen gerecht zu werden. Einen besonderen Service bieten wir mit unserer „IN-HOUSE“ Demontage: Wenn Sie ein verschlissenes oder gebrochenes Teil in einem Werkzeug, an einer Vorrichtung oder einer Anlage haben => kommen wir mit unseren Technikern zu Ihnen, demontieren das besagte Teil, reparieren oder erneuern es und bauen es dann wieder ein. Im Notfall auch rund um die Uhr!

Ihr *Dominik Lösl*

