

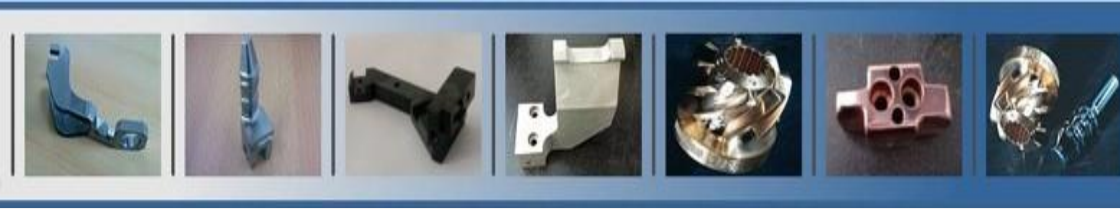

# Firmenpräsentation der DKL Fertigungstechnik





*Perfektion bis ins kleinste Detail!*

## Ihr Partner in allen Fragen rund um Metall

Inhaber: Dominik Lösl  
Anschrift: Loh 5  
94577 Winzer

Tel.: 0151/41641295  
Email: [info@dkl-fertigungstechnik.com](mailto:info@dkl-fertigungstechnik.com)  
Web: [www.dkl-fertigungstechnik.com](http://www.dkl-fertigungstechnik.com)





- **Tätigkeitsbereiche**
  - **Anlagen- und Vorrichtungsbau**
  - **Einzel- und Serienfertigung**
  - **Konstruktion und Entwicklung**
  - **Motorsport ( Automobil- und Kartracing )**
- **Oberflächentechnik**
- **Referenzen ( Vorrichtungsbau und Lohnfertigung )**
- **Zielpyramide**



## Unsere Tätigkeitsfelder

- ⇒ Anlagen- und Vorrichtungsbau
- ⇒ Einzel- und Serienfertigung
- ⇒ Konstruktion und Entwicklung
- ⇒ Motorsport (Automobil & Kart-Racing)



## Unsere Tätigkeitsfelder



### Anlagen- und Vorrichtungsbau

Mit modernen CAD/CAM-Systemen können wir jedes Daten-Format der Kundenzeichnungen verarbeiten und auch ausliefern.

Wir fertigen für Sie: Lehren, kleine Stanzwerkzeuge, Hilfsvorrichtungen, Montagevorrichtungen.

Auch bauen wir komplette Anlagen in Kooperation mit Elektrotechnik und Steuerungsbau.

Auf der folgenden Seite ein paar Impressionen zum Thema Anlagen- und Vorrichtungsbau





# Unsere Tätigkeitsfelder

⇒ Anlagen- und Vorrichtungsbau

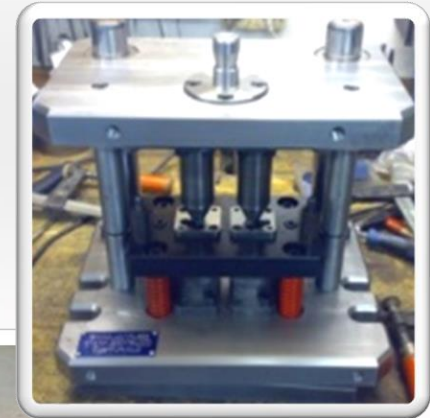
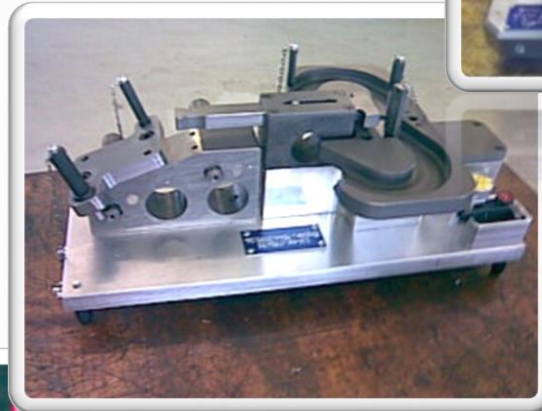



## Unsere Tätigkeitsfelder

⇒ Anlagen- und Vorrichtungsbau

⇒ Einzel- und Serienfertigung

Wir fertigen für Sie mit unserem modernen Maschinenpark sämtliche Dreh- und Frästeile für Einzel-, Klein- und Großserien – absolut reproduzierbar. Im eigenen Härteofen können wir Teile auch äußerst schnell und günstig wärmebehandeln, wie z.B. Härten, Einsatzhärten, Brünieren, Anlassen, Weichglühen, Zwischenglühen.

Durch unseren Maschinenpark sind wir in der Lage für Sie Teile bis zu einem Durchmesser von 50mm von der Stange zu fertigen. Bis 300mm im Futter.

Auf der folgenden Seite sehen Sie einige Beispiele für unsere Einzel- und Serienfertigung:



## Unsere Tätigkeitsfelder

⇒ Einzel- und Serienfertigung







## Unsere Tätigkeitsfelder

- ⇒ Anlagen- und Vorrichtungsbau
- ⇒ Einzel- und Serienfertigung
- ⇒ Konstruktion und Entwicklung

Wir konstruieren bei Bedarf auch Vorrichtungen, Werkzeuge sowie komplexe Anlagen. Wir liefern Ihnen die Zeichnungen in jedem von Ihnen gewünschten Format!

Auf der folgenden Seite sehen Sie ein paar Beispiele zu Konstruktionen:



# Unsere Tätigkeitsfelder

- ⇒ Anlagen- und Vorrichtungsbau
- ⇒ Einzel- und Serienfertigung
- ⇒ Konstruktion und Entwicklung

Konstruktionen erstellen wir anhand Kundenwünschen.  
 Von der Konstruktion in 2D/3D über die Entwicklung bis hin zur Umsetzung und Fertigstellung geschieht alles im eigenen Werkzeugbau.

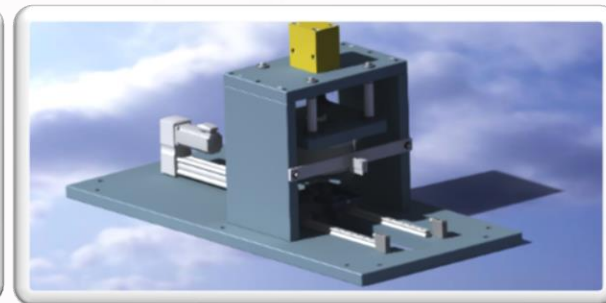
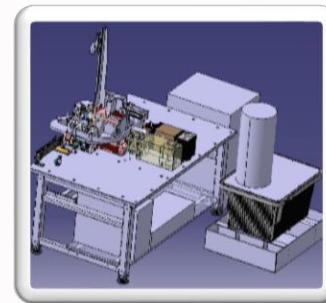
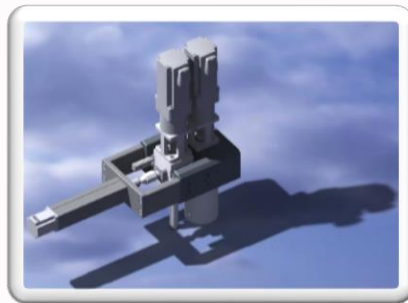
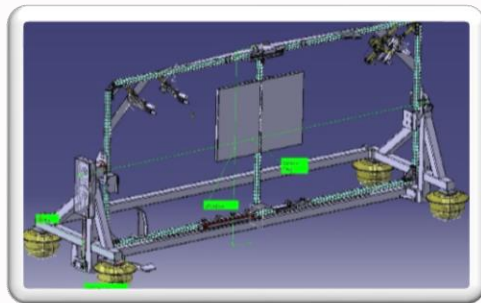



## Unsere Tätigkeitsfelder

- ⇒ Anlagen- und Vorrichtungsbau
- ⇒ Einzel- und Serienfertigung
- ⇒ Konstruktion und Entwicklung
- ⇒ Motorsport (Automobil & Kart-Racing)

Für den Bereich Motorsport fertigen wir spezifische Teile nach Kundenauftrag. Auf der nächsten Seite zählen wir Ihnen einige der Teile auf, die wir für verschiedene Hersteller anfertigen:



## Unsere Tätigkeitsfelder

⇒ Teile für den Motorsport (Automobilracing):

Drosselklappenteile & Ansaugtrichter (hier für VW-Motorsport)  
Achsschenkel Gruppe A (hier für VW), Getriebewellen (hier Getriebe-  
Eingangswelle für Porsche), Getriebe (hier geradverzahnt / Ford)  
Zylinderkopfbearbeitung auf 5-Achs-CNC-Fräsmaschinen





## Unsere Tätigkeitsfelder

- ⇒ Anlagen- und Vorrichtungsbau
- ⇒ Einzel- und Serienfertigung
- ⇒ Konstruktion und Entwicklung
- ⇒ Motorsport (Automobil & Kart-Racing)





## Im Haus

- Einsatzhärten
- Nitrieren
- Lackieren
- Brünieren

## Mit Partnerfirma

- Galvanisch Verzinken
- Eloxieren
- Vakuumhärten
- Sonstige Oberflächenbehandlungen

# Referenzen Vorrichtungsbau

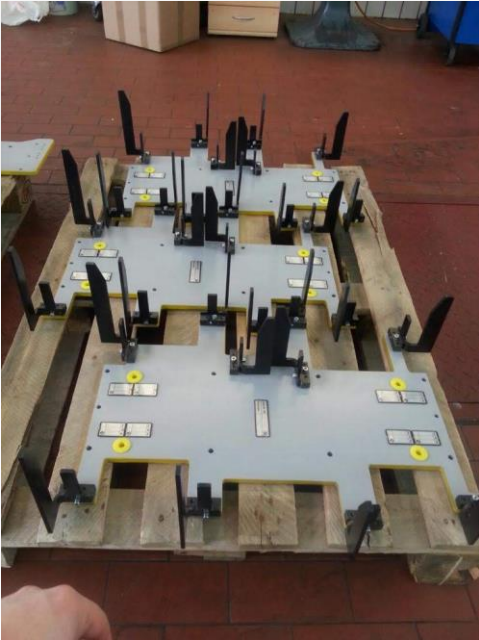

# Referenzen Einzelteilfertigung







## Unsere Ziel-Pyramide:





Gerne bearbeiten wir Ihre Anfragen. Zu unserem Service gehört eine sehr zeitnahe Angebotserstellung. Sie können von uns Flexibilität und Liefertreue erwarten sowie maßhaltige, vor Auslieferung vermessene Teile.

Getreu dem Motto „.....nur ein zufriedener Kunde kommt wieder und empfiehlt uns auch weiter.....“ versuchen wir ständig, den Kundenwünschen gerecht zu werden. Einen besonderen Service bieten wir mit unserer „IN-HOUSE“ Demontage: Wenn Sie ein verschlissenes oder gebrochenes Teil in einem Werkzeug, an einer Vorrichtung oder einer Anlage haben => wir kommen mit unseren Technikern zu Ihnen, demontieren das besagte Teil, reparieren oder erneuern es und bauen es dann wieder ein. Im Notfall auch rund um die Uhr!

Ihr *Dominik Lösl*